

+

ЭНЕРГИС®

Производство и поставка
энергосберегающего и защитного
оборудования

**Устройство комплектное
"Гейзер-М"**

12. ПРИЛОЖЕНИЕ К ПАСПОРТУ

КИРОВ 2014



Рисунок – 2 УК “Гейзер”
 Схема расположения электроаппаратов

Таблица – 3 УК “Гейзер-М” Перечень элементов

Поз.	Наименование	Кол.	Примечание
	<u>Коммутационные устройства</u>		
QF1	Выключатель автоматический ВА47-29 (40 А)	1	3 фазный
QF2	Выключатель автоматический ВА47-29 (6А)	1	1 фазный
SA1, SA2	Переключатель перекидной TYPE 1321 (10 А)	2	ON-ON
KM1	Пускатель магнитный ПМ 12-040150 УХЛ 4В	1	КМИ 34012
KV1-KV4	Реле промежуточное РП НН54Р (220В, 50Гц)	4	с колодкой РУФ 14А
A2	Монитор тока двигателя(МТД)	1	в комплекте с датчиками тока
A1	Плата индикации	1	

Таблица – 4 Плата индикации А1. Перечень элементов

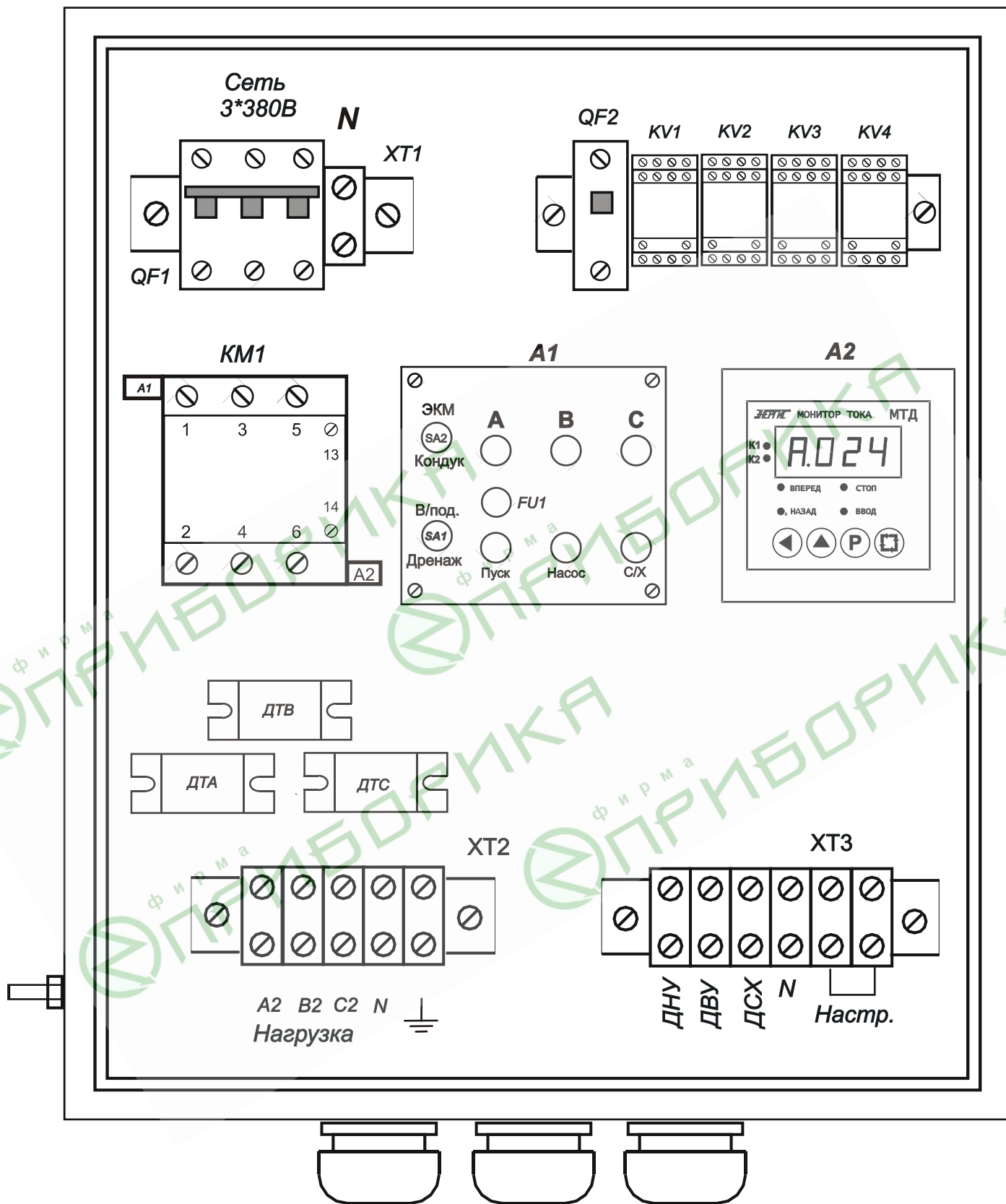
Поз.	Наименование	Кол.	Примечание
	<u>Диоды</u>		
VD1-VD6	1N4007	6	
VD7-VD9	Светодиод КИПД-35 (желтый)	3	
VD11,VD12	Светодиод КИПД-35 (зеленый)	2	
VD10	Светодиод КИПД-35 (красный)	1	
	<u>Конденсаторы</u>		
C1 - C6	K73-17 - 0.15 мкФ - 400В, 10%	6	
	<u>Резисторы</u>		
R1 - R6	C2-33H - 0.25 Вт - 470кОм	6	
R7 - R12	C2-33H - 2 Вт - 1кОм	6	



Рисунок – 3. Схема расположения датчика “сухого хода” в режиме “водоподъем”



Рисунок – 4. Схема расположения датчиков уровней в резервуаре

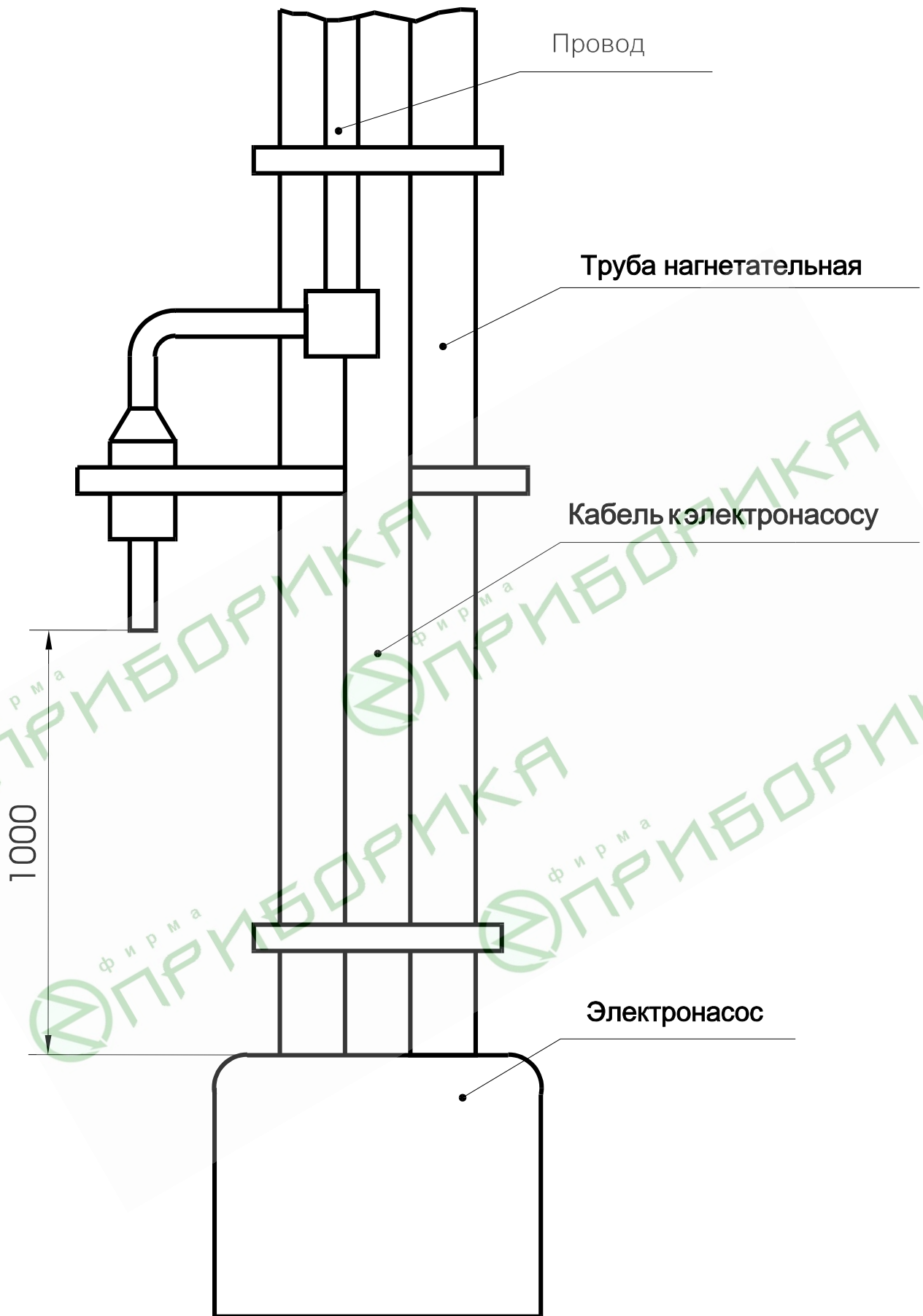

Рисунок – 5. Схема расположения датчиков “сухого хода” и уровней в режиме “дренаж”

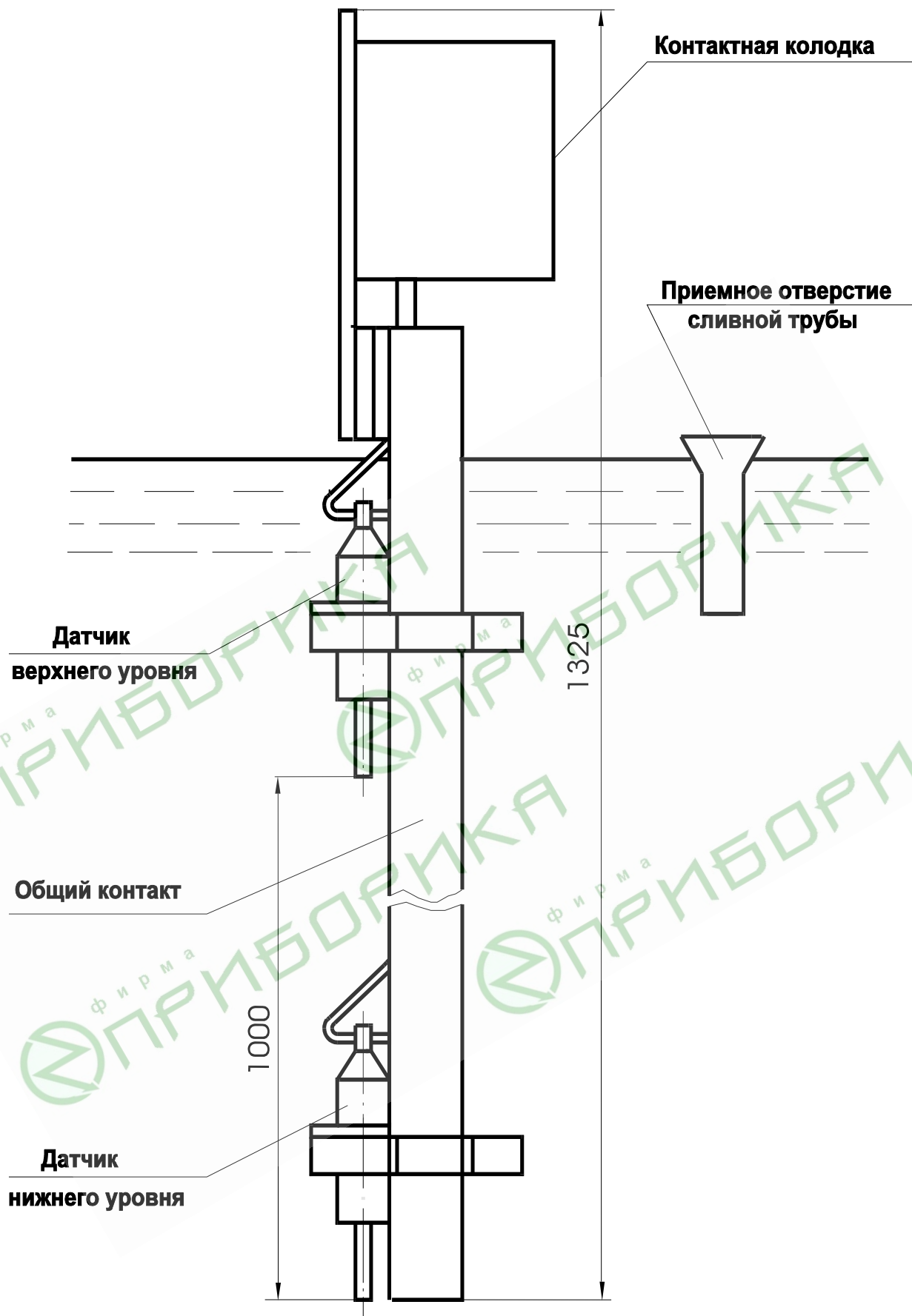

Рисунок - 6. Схема подключения УК "Гейзер" в режиме "дренаж" (кондуктометрические датчики)

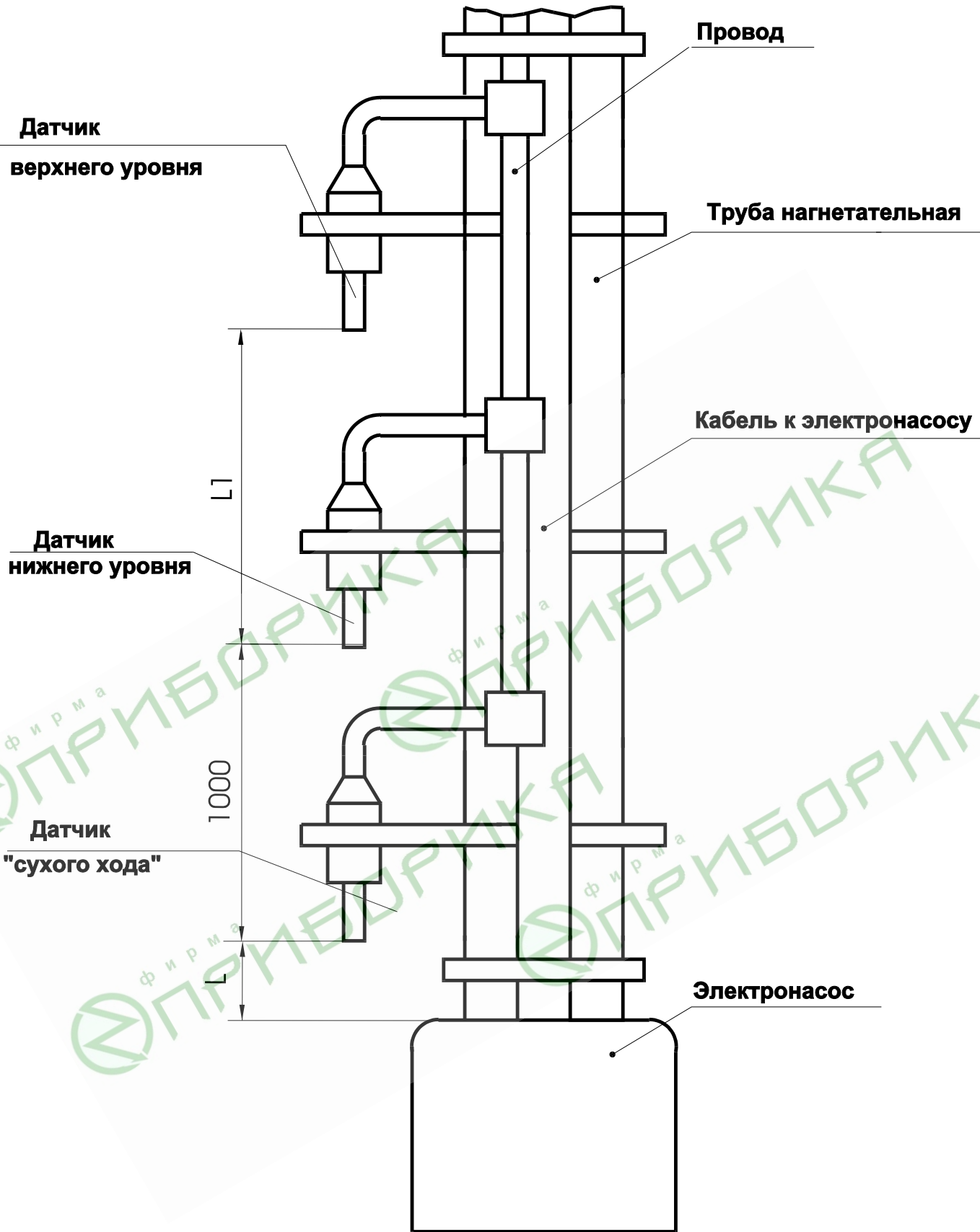

Рисунок -7 Схема подключения УК "Гейзер" в режиме "Водоподъём" (кондуктометрические датчики)

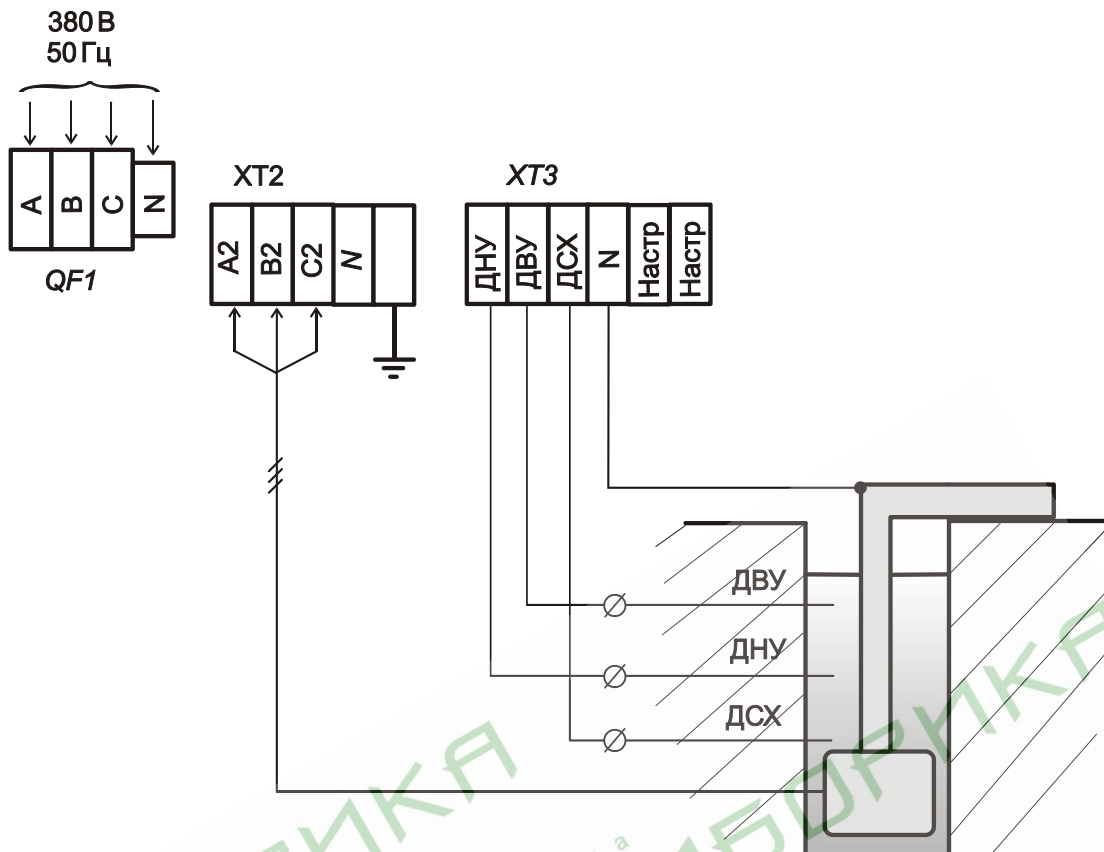

Схема электрическая манометра ДМ2010Сr

Рисунок -8 Схема подключения электроконтактного манометра

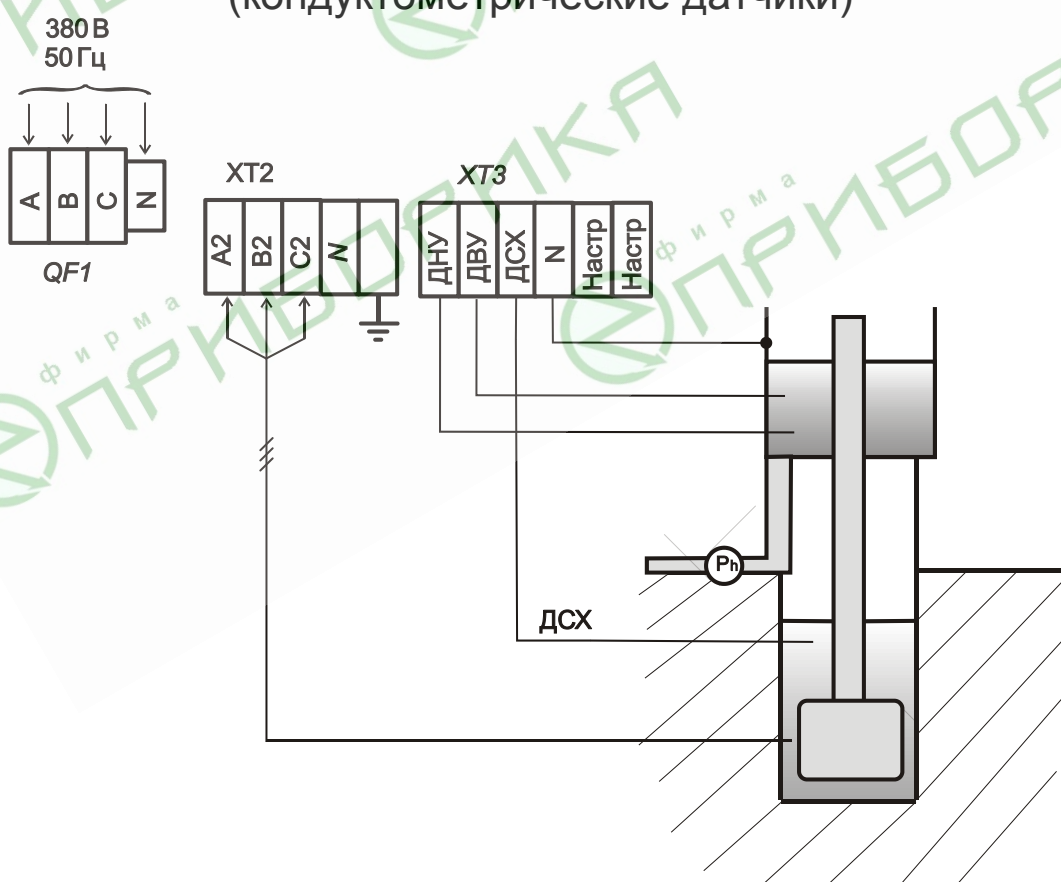

Рисунок -9 Схема подключения УК "Гейзер" в режиме "Водоподъём" (работа по ЭКМ)

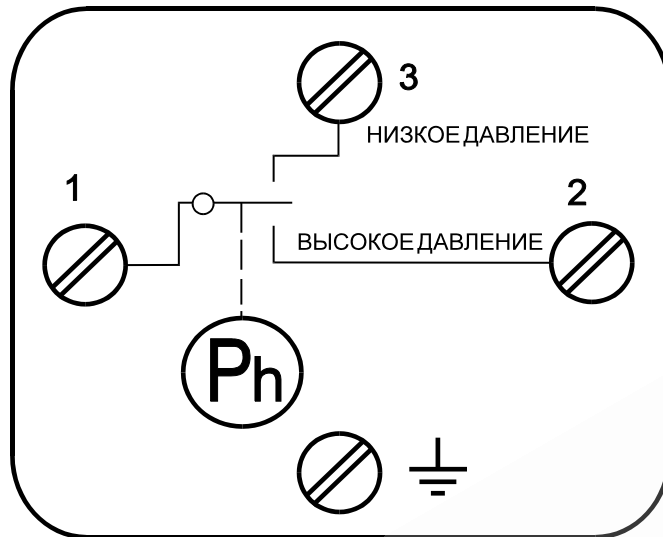
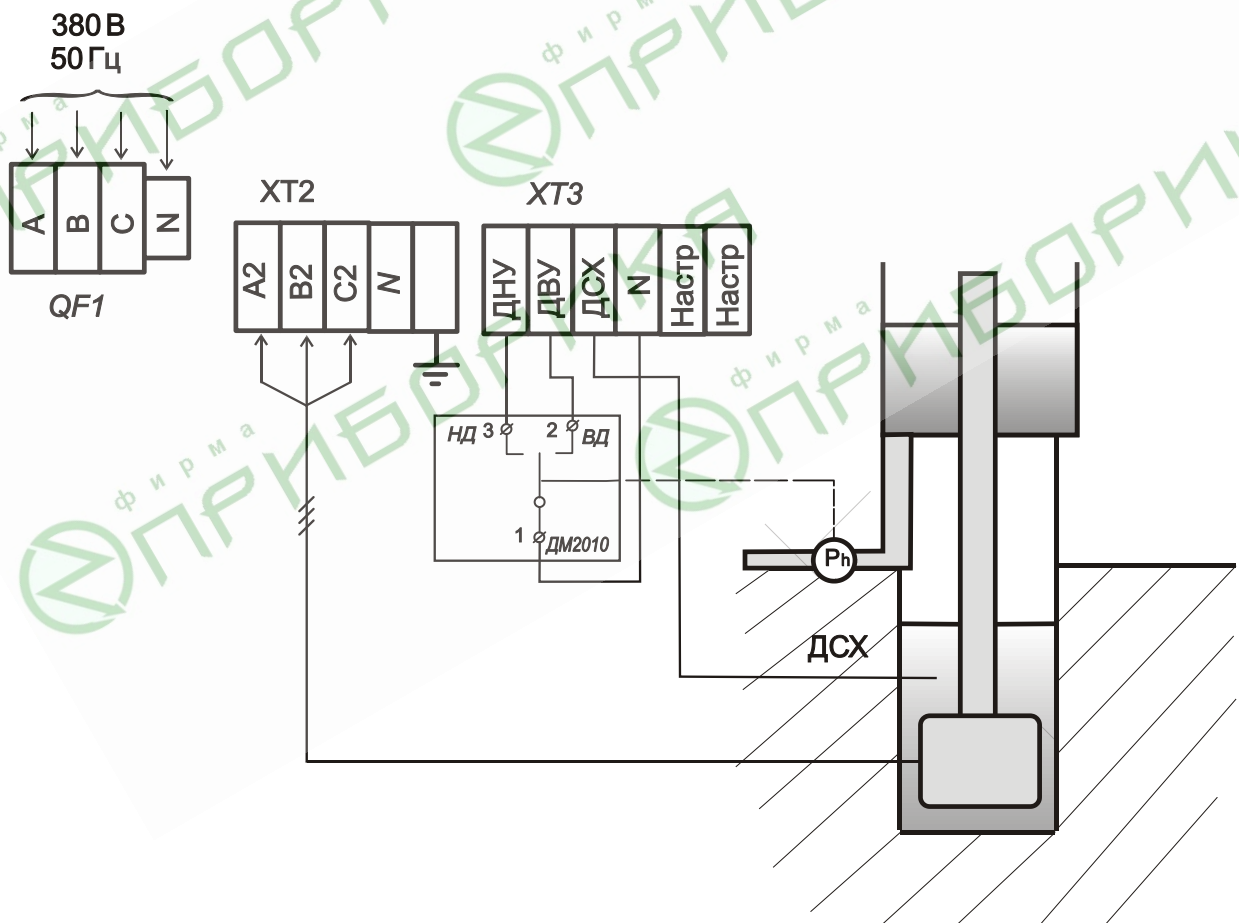
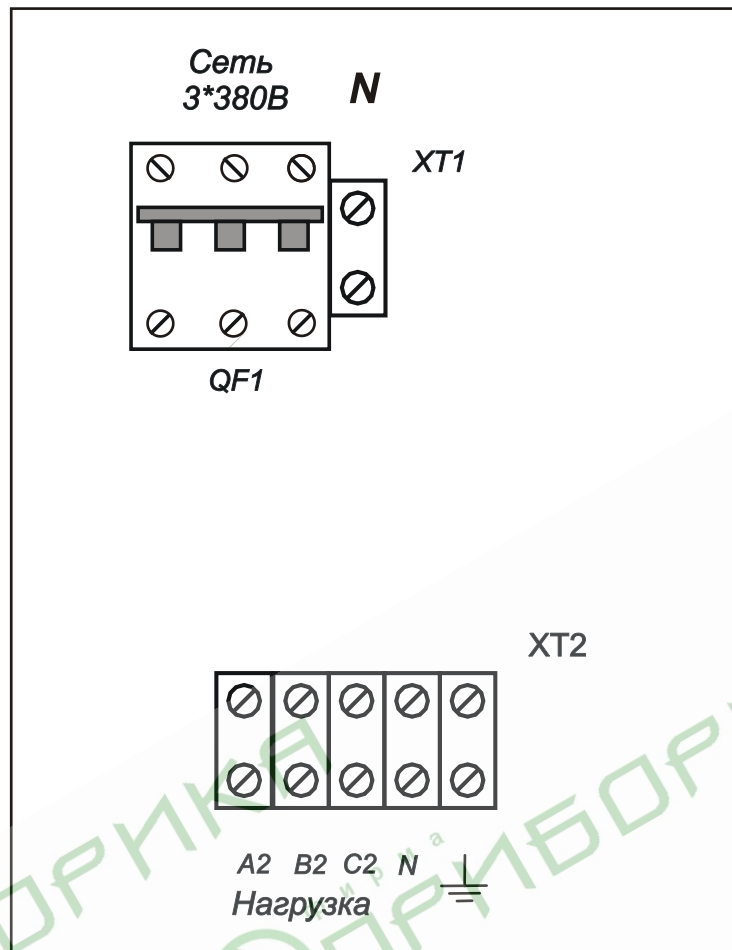

Рисунок 10 – УК "Гейзер-М". Подключение силовых цепей